

Etats généraux

de la

faluche

DJON

23, 24 et 25 juin 1989

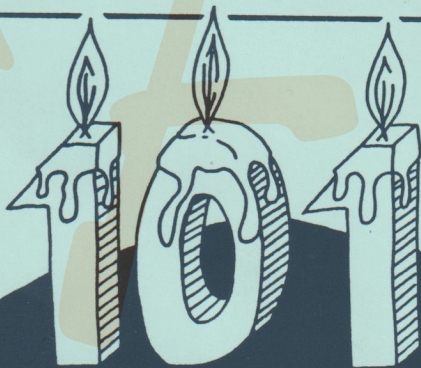

1888 ★ 1989





DIJON, le 23 Juin 1989

Mes Cher(e)s Ami(e)s,

Après REIMS, DIJON nous accueille pour fêter les états généraux de la faluche.

Dans la capitale des ducs de Bourgogne, organiser les états généraux, Quel paradoxe ! Notre faluche est plutôt un gage de traditionalisme, même si elle est pour certains le parchemin de notre militantisme. Elle est pour nous le témoin de notre vie estudiantine.

Alors, puisque nous sommes rassemblés à DIJON,

FAISONS LA FETE.

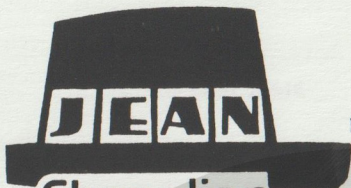

MAISON FONDÉE EN 1911

**Chapelier**  
MANUFACTURE DE  
CASQUETTES. KÉPIS  
COIFFURES D'UNIFORME

FABRICANT

**SPECIALISTE**

**DE LA**

**FALUCHE**

EXPEDITIONS DANS TOUTE LA FRANCE

TEL. 20 73 67 50

111, 113, RUE DE LANNOY - 59100 ROUBAIX

Nous remercions tout particulièrement :

Monsieur POUJADE : Député Maire de DIJON  
Professeur DIDIER : Doyen de la Faculté de Médecine de DIJON  
Professeur SCHRAIBER : Doyen de la Faculté de Pharmacie de DIJON,

La Corporation des Etudiants en Médecine de DIJON,

La Corporation des Etudiants en Pharmacie de DIJON,

La Corporation des Etudiants en Médecine de LILLE et son Personnel pour l'organisation et la frappe de cette plaquette.

Nos annonceurs publicitaires :

- La SMEREB
- la MACSF
- Interfimo
- IMPACT INTERNAT

# PAPIER

## RÉGION PARISIENNE

2, rue d'Arsonval  
Z.I. BP 102  
95500 GONESSE  
☎ (1) 38.87.01.01  
Départements  
administrés :  
75, 77, 78, 91, 92,  
93, 94, 95

## ROUEN

53, rue des Charrettes  
76000 ROUEN  
☎ 35.88.30.03  
Départements  
administrés :  
14, 27, 50, 60, 61, 76

## LILLE-LA-MADELEINE

138, avenue Saint-Maur  
59110 LA MADELEINE  
☎ 20.51.38.44  
Télex : 136.559  
Départements  
administrés :  
02, 08, 10, 51,  
58, 62, 80

## STRASBOURG

TOUR EUROPE  
20, place des Halles  
67000 STRASBOURG  
☎ 88.75.64.65  
Départements  
administrés :  
25, 52, 54, 55, 57, 67,  
68, 70, 88, 90

## LYON - VILLEURBANNE

110, cours Tolstoj  
BP 1056  
69612 VILLEURBANNE Cedex  
☎ 78.84.15.30  
Télex : 340.103  
Départements  
administrés :  
01, 03, 07, 15, 21, 26,  
38, 39, 42, 43, 63,  
68, 71, 73, 74

## MARSEILLE

82, boulevard Rabatau  
13008 MARSEILLE  
☎ 91.79.20.03  
Télex : 420.451  
Départements  
administrés :  
04, 05, 06, 12, 13, 20,  
30, 34, 48, 83, 84

## NANTES

42, rue Marzelle-de-  
Grillaud, BP 730  
44028 NANTES Cedex  
☎ 40.46.43.17  
Départements  
administrés :  
22, 29, 35, 44, 49, 53,  
58, 72, 79, 85, 86

## TOURS

52, bd Heurteloup  
37000 TOURS  
☎ 47.20.28.05  
Départements  
administrés :  
18, 28, 36, 37, 41,  
45, 58, 89

## BORDEAUX

95, avenue d'Aras  
33200 BORDEAUX-  
CAUDERAN  
☎ 56.24.12.87  
Départements  
administrés :  
16, 17, 19, 23, 24, 33,  
40, 47, 64, 65, 87

## TOULOUSE

IMMEUBLE RANK XEROX  
Voie n° 7, Innopole  
BP 71  
31328 LABEGE Cedex  
☎ 61.39.31.00  
Départements administrés :  
09, 11, 31, 32, 46,  
66, 81, 82

OTP XEROX : 10 AGENCES A VOTRE SERVICE

**OTP**   
XEROX

# SOMMAIRE

Programme : Plan de DIJON	Page 9
Un Grand Seigneur : LE BOURGOGNE	Page 13
Le Duché de BOURGOGNE	Page 15
Carte des Provinces Françaises en 1789	Page 17
Quand la faluche ménage la chèvre et le chou	Page 19
Revue de Presse	Page 21
Grand Maître en Médecine	Page 25
Grand Maître en Chirurgie Dentaire	Page 27
Réflexion du port de la faluche depuis REIMS	Page 29
Pour la mise en forme définitive du Code de la Faluche	Page 31
Code de la Faluche	Page 33
Khâlot : mode d'emploi	Page 41
Serment de l'intégré	Page 47

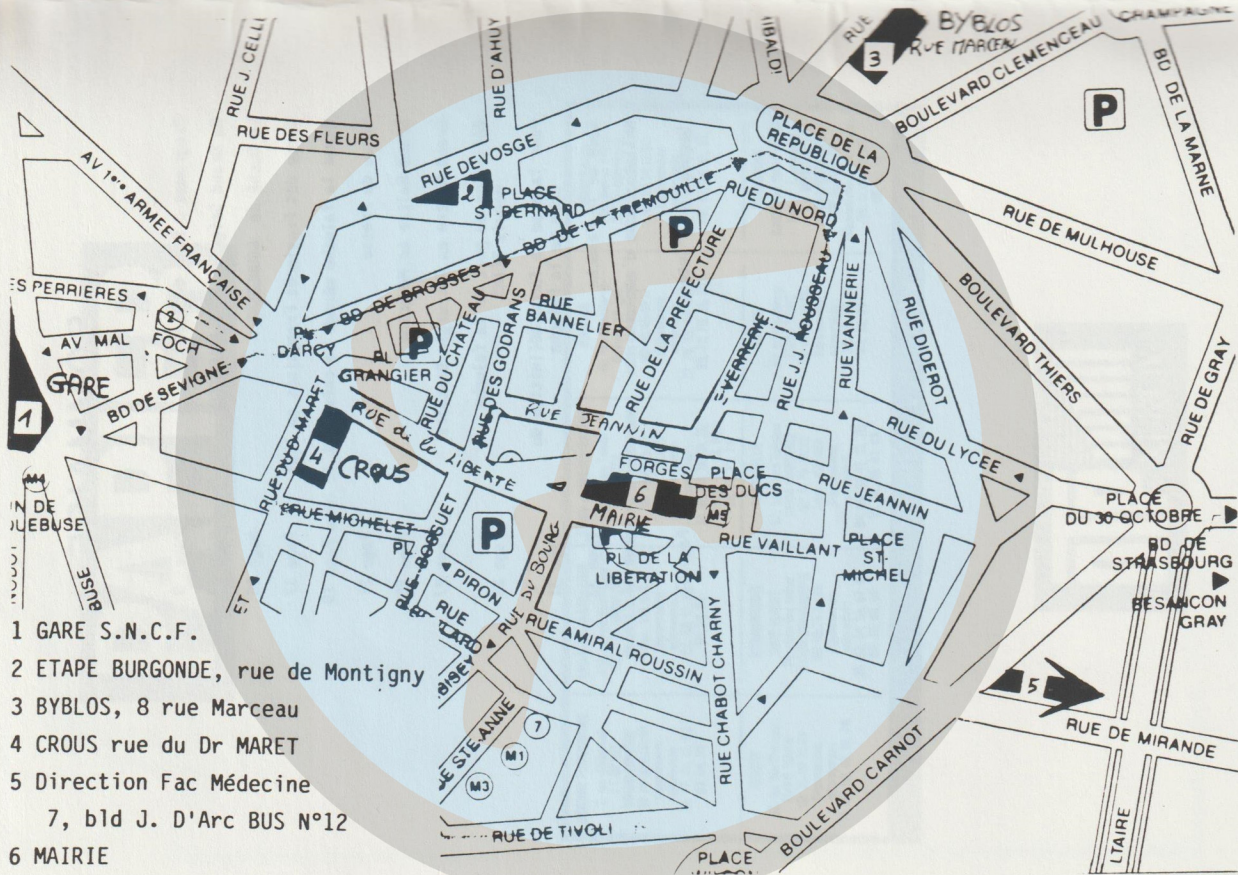





Corporation des Etudiants  
en  
Médecine de Dijon



## PROGRAMME

### Vendredi 23 juin 1989 :

20 heures : Accueil à l'étape Burgonde  
Dégustation de vins : 2 rue de Montigny (Cf. plan)

Soirée en discothèque = le BYBLOS : 8 rue Marceau

Hébergement au CROUS : Rue du Dr Maret

### Samedi 24 juin 1989 :

9H30 faculté de Médecine :

- . Assemblée Générale A.N.E.M.F
- . décision modification du code de la faluche

10H30 Conférence : installation et gestion du cabinet médical

- . INTERFIMO : Melle GRAPPIN : "problèmes d'installation"
- . MACSF : M. SAINT ANDRE : "assurer votre avenir"
- . SMEREB : Mrs BRIOT et WASSAULT experts comptables : "le Médecin et la fiscalité".

12H30 Repas au Restaurant Universitaire

13H30 Rallye pédestre sur le thème :

- . Vins et faluches en Bourgogne
- . RDV : Pelouses de la Faculté de Médecine

19H30 : Bus pour Nuits St Georges  
RDV devant la cathédrale

20H00 : diner et soirée au caveau du Baillage à Nuits St Georges  
(Tenues correctes et faluches exigées !)

Hébergement Résidence Universitaire rue du Docteur MARET

### Dimanche 25 juin 1989 :

10H00 : messe à la Cathédrale (LILLE CATHO)

12H00 Clôture du Week-end à la mairie.



**CENSURÉ**

NE VOUS DISPERSERZ PLUS  
COMMENCEZ TOUT DE SUITE  
À TRAVAILLER AVEC

**IMPACT** INTERNAT

MENSUEL N°4

CONCOURS DE L'INTERNAT  
VOTRE RÉUSSITE PASSE PAR  
26 SPÉCIALITÉS

ABONNEZ-VOUS À

**IMPACT** INTERNAT

L'INTERNAT À PORTÉE DE MAIN

VOYEZ VITE AU DOS

## 4 CADEAUX POUR VOUS !



• Le Nouveau Guide de l'Externe



• La Règle ECG

• L'Arbre de prescription



• et en plus, un cadeau surprise



**Apprendre, mémoriser, réviser, contrôler... donc réussir !**  
**C'est ce que vous permet**

# IMPACT INTERNAT

# ABONNEZ-VOUS À

# IMPACT INTERNAT

## L'INTERNAT À PORTÉE DE MAIN

### Spécialité par spécialité tout le programme en deux ans !...

Dans chaque numéro  
 une spécialité dans son intégralité

- L'ensemble des questions du programme officiel rédigées par des personnalités de très haut niveau : Chefs de service, chefs de clinique assistant, agrégés...
- La Thérapeutique présentée sous forme de questions à part entière.
- Les Annales de l'Internat des 7 inter-régions, corrigées et commentées par un groupe de conférenciers.
- La rubrique pratique traitant l'examen clinique, les examens complémentaires, la prescription, etc...

Toutes les questions de la spécialité  
 traitées complètement

- L'exposé littéraire rédigé par un spécialiste. Complet et didactique, il est présenté autour d'un plan clair.
- Les Mots clés. Tout ce qu'il ne faut pas oublier le jour du Concours.
- De nombreux Q.C.M. et Cas Cliniques Q.C.M. contrôlés et validés par les professeurs qui alimentent la banque nationale de questions.
- Des Dossiers Diagnostiques et Thérapeutiques corrigés et largement commentés.



**CHAQUE MOIS EN PLUS : FORUM**  
**le supplément gratuit d'Impact Internat**

Un vrai journal, véritable trait d'union entre l'étudiant et le médecin, pour tout connaître sur l'actualité médicale, la vie hospitalo-universitaire et votre profession de demain.

## BULLETIN D'ABONNEMENT À TARIF PRÉFÉRENTIEL

A compléter et à retourner, accompagné de votre règlement à IMPACT INTERNAT, 12 bis, rue Jean-Jaurès - 92807 PUTEAUX Cedex

E60/89

Je souhaite avoir des renseignements sur votre formule à 260 F par mois par prélèvement automatique.

OUI, je m'abonne et je choisis le paiement comptant  
 24 numéros pour 2 900 F au lieu de 4 320 F. Je vous demande, dès réception de mon règlement de 2 900 F, de m'envoyer mes 4 cadeaux gratuits et tous les numéros parus depuis septembre 87. Je recevrai les autres numéros chaque mois jusqu'en août 89.

Monsieur  Madame  Mademoiselle

Nom \_\_\_\_\_ Prénom \_\_\_\_\_

Bâtiment, Résidence \_\_\_\_\_

N° et Rue \_\_\_\_\_

Code postal \_\_\_\_\_ Ville \_\_\_\_\_

Téléphone \_\_\_\_\_ Année d'études 88/89 \_\_\_\_\_

Nom du CHU \_\_\_\_\_ Ville \_\_\_\_\_

\*\*\*\*\*

La culture de la Vigne a sans doute commencé en Bourgogne à l'époque Gallo-Romaine voire même avant. Mais le vignoble Bourguignon est surtout l'oeuvre des Monastères. En effet, dès le 12<sup>ème</sup> siècle, grâce aux Moines de Cîteaux, les vins de Bourgogne étaient déjà célèbres.

Le vignoble de la basse Bourgogne avec Auxerre comme capitale, fut renommé avant celui de la Haute Bourgogne. Et c'est vers le XIII<sup>ème</sup> siècle que les vins des environs de Beaune commencèrent à être appréciés hors des limites de leur province.

C'est Beaune qui lança la renommée des vins de Bourgogne, et à la mort de Philippe Auguste, le vignoble beaunois était considéré comme "la grande richesse du Duché de Bourgogne".

Au début du XVIII<sup>ème</sup> siècle, se fondaient à Beaune, puis à Dijon, les premières "maisons" de vins dont les négociants contribuèrent largement à la renommée des vins de Bourgogne.

La Bourgogne viticole actuelle s'étend sur les départements : Yonne, Côte d'or, Saône et Loire, Rhône et se divise en 5 sous-régions : Chablis (département de l'Yonne) ; Côte d'or (département Côte d'or) : comprenant la Côte des Nuits et la Côte de Beaune ; la Côte Chalonnaise (Saône et Loire) ; le Maconnais (département Saône et Loire) ; et le Beaujolais (département Saône et Loire et du Rhône).

De toutes les régions françaises productrices de vins, la Bourgogne est celle qui compte le plus grand nombre d'appellations contrôlées. Elle comprend en effet, surtout sur la Côte des Nuits et Côte de Beaune, de multiples villages possédant eux-mêmes de nombreux crus ou climats, ayant chacun une personnalité régionale et distinctive.

On distingue 4 catégories d'appellations :

- . Appellations Génériques ou Régionales, désignant des crus qui peuvent être récoltés sur l'ensemble du territoire bourguignon : Bourgogne rouge et blanc, Bourgogne Aligoté (blanc), Bourgogne Passe-Tout-Grain...
- . Appellations sous régionales, désignant des vins produits uniquement dans l'ensemble d'une sous-région : Côte de Beaune Village ; Mâcon Village ; Beaujolais etc....

. Appellations communales ; beaucoup de villages de la Bourgogne viticole donnent légalement leur nom au vin récolté sur leur territoire : Beaune, Volnay, Nuits St Georges... Chablis...

. Appellations de crus ; le vignoble de chaque commune est divisé en crus, encore appelés "climats" en Bourgogne (419 crus pour la côte de Nuits, 2 fois plus pour la côte de Beaune !). Certains de ces crus font partie de la catégorie des "grands crus" classés en 1936 (il y en a 31 pour toute la Bourgogne) : ils sont désignés par leur seul nom de cru sous celui de la commune : Chambertin ; Musigny ; Clos Vougeot ; Corton ; Montrachet etc....

Les crus de la catégorie immédiatement inférieure sont les "premiers crus". Ils portent le nom de la commune accompagné de leur nom de cru ou encore de l'expression : "premier cru" : Pommard - les Rugiens ; Chambolle Musigny les Amoureuses - Meursault - Genevieve etc....

En résumé, plus l'appellation du vin est précise sur l'étiquette, meilleur est le vin (comme pour tous les vignobles).

BONNE DEGUSTATION  
BUVEZ AVEC LARGE SOIF.



## LE DUCHE DE BOUGOGNE.

En 1363, Philippe, surnommé le Hardi, 4ème fils du roi de France, Jean II le Bon, reçut de son père la Bourgogne en apanage. 6 ans plus tard, le Duc Philippe épouse Marguerite de Flandres, veuve de Philippe de Rouvre, et en hérita en 1384, des comtés de Flandres, d'Artois, de Rethel, de Nevers, de Bourgogne (Franche-Comté).

En 1377, il décide de fonder aux portes de la ville de DIJON, un monastère : la chartreuse de Champmol. De là va partir cet important mouvement artistique qui va rayonner sur toute l'Europe et fixer à DIJON, pendant des décennies, peintres, sculpteurs, verriers et artistes de toutes disciplines.

A l'époque de la guerre de cent ans où les partis s'entredéchirent sur le sol de France, Jean sans Peur succède à Philippe le Hardi en 1404. Il aura face à lui son cousin germain, Louis d'Orléans, chef des Armagnacs, qu'il fit assassiner en 1419 sur le pont de Montereau, et sa dépouille ramenée en procession à la chartreuse de Champmol.

Apparaît alors le 3ème Duc de Bourgogne, Philippe le Bon, véritable souverain qui pendant près d'un demi siècle, va gouverner son duché et l'augmenter suffisamment pour inquiéter les souverains d'Europe.

En 1430, il crée la toison d'or, redonnant ainsi une nouvelle dimension à la chevalerie. Son siège en est la Sainte Chapelle à Dijon où va se tenir le 3ème chapitre au cours duquel Charles de Charolais sera fait chevalier.

En 1467, Charles de Charolais, dit le téméraire hérite d'un duché prestigieux, qui est à la dimension territoriale et politique d'un royaume auquel il manque cependant un souverain. Cette aspiration, le duc va essayer de la réaliser en s'appuyant sur l'Angleterre et sur l'empire : il faut faire éclater l'étranglement au niveau de la Lorraine permettant d'aller plus aisément en Flandres où le duc réside plus souvent qu'à Dijon.

Mais le Roi de France, Louis XI, va s'ingénier dès 1467 à susciter au Bourguignon, autant d'ennemis qu'il faudra pour l'abattre, d'esprit belliqueux, Charles croit en sa force et ne perçoit pas le travail de sape du Roi de France, qui en une dizaine d'années va anéantir la "Maison de Bourgogne".

Après avoir été défait par les troupes Helvètes à Grandson puis à Morat, il se replie et trouve la mort sous les murs de Nancy en 1477.

L'état Bourguignon est désorganisé. Une grande partie revient à la fille de Charles, Marie de Bourgogne, qui n'a pas les appuis nécessaires pour mettre en échec la politique de Louis XI. Celui-ci s'empare alors du duché qu'il réunit à la couronne.

Marie de Bourgogne épouse l'archiduc Maximilien d'Autriche et apporte à la dynastie des Habsbourgs la toison d'or.

En 1479, le Roi vient à Dijon et à Sainte Bénigne jure solennellement sur les évangiles de "garder les franchises, libertés, immunités, droits et privilèges" dont jouissaient jusqu'ici le duché, laissant ainsi à la province une autonomie raisonnable, gage de loyalisme.

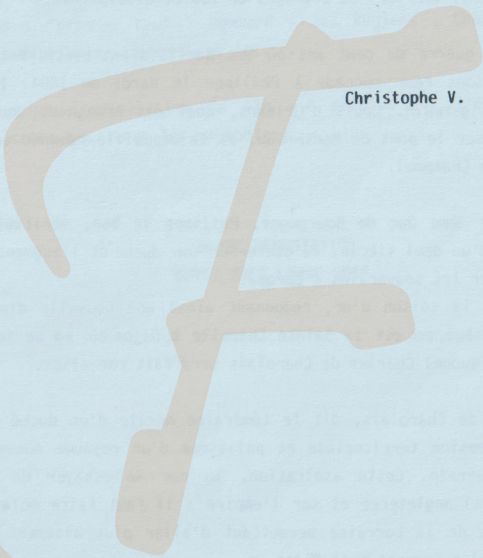

Christophe V.





# FRANCE EN 1789



**FRANCE EN 1789**  
**GOUVERNEMENTS MILITAIRES**  
 (D'après le Gouvernement de Paris)  
 Limites de Gouvernement  
 - - - - - de la France en 1789  
 Archevêché - - - - -  
 Université - - - - -



\*\*\*\*\*

Quelle peut être la contribution des carabins dans la commémoration du bicentenaire de la Révolution ?

Somme toute, la vente de coupes anatomiques en C2 ou encore l'étude des plaies par armes blanches durant les guerres de vendée, au risque de nous voir taxer de bourgeois affairistes par les uns et de réactionnaires en mal de "populocide" par les autres.

Contentons nous donc de marquer notre attachement aux valeurs républicaines en respectant ad integrum le code de la faluche rédigé par nos maîtres il y a plus d'un siècle au coeur de la IIIème République. Ceci d'autant que ce code puise dans les traditions les plus anciennes de la maison de France nombres de ces articles et notamment ceux qui touchent à l'héraldique.

En effet, combien de faluches, fièrement posées sur nos crânes de carabins peuvent s'enorgueillir d'être aux couleurs de nos blasons de provinces et de cités ? Il suffit de nous regarder les uns les autres pour s'apercevoir que l'on bafoue par ignorance une tradition séculaire...

Une mise au point (très encyclopédique), nous est apparue nécessaire. Aussi voici comment, une fois vos dictionnaires ouverts, traduire vos blasons :

- azur : bleu
- de gueule : rouge
- sinople : vert
- sable : noir
- pourpre : idem

L'or et l'argent ne doivent pas comme c'est le cas bien souvent, orner nos têtes en étant abusivement traduits par jaune et blanc. Ces deux teintes sont en effet réservées aux croix, pièces, rabattements, partitions et meubles (lions épées, aigles, fleurs de lys) de nos blasons et ne doivent pas être portées.

Sachez enfin que tous les blasons des provinces françaises n'utilisent que deux couleurs : le bleu et/ou le rouge.

N'écoutez donc plus les secrétariats de mairie quant aux couleurs de vos villes, en effet sur ordre de la constituante de 1790, bien des villes ont du abandonner les blasons de féodalité, pour sombrer dans l'hérésie des couleurs.....

Jean-François B.

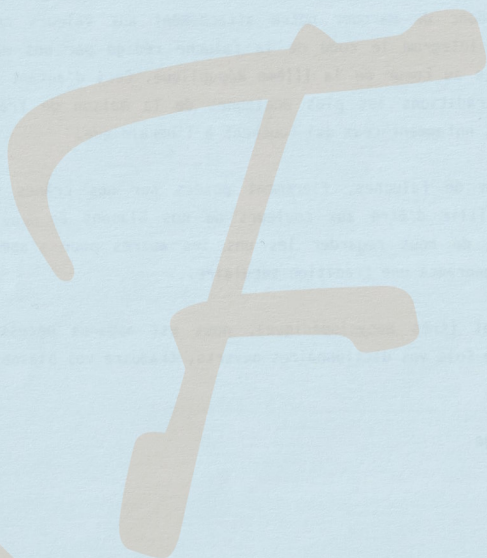



**REVUE DE PRESSE**



**Chargeur automatique  
de listings**



**Copieur-duplicateur  
Kodak Ektaprint 235**



**Assembleuse**

**Agrafeuse**



**Démonstration personnalisée :**

**KODAK PATHE S.A. Division Copieurs**  
8-26 rue Villiot  
75594 PARIS CEDEX 12  
Tél. (1) 40.01.46.64

**KODAK PATHE Division Copieurs**  
35 Rue de l'Abondance  
69422 LYON CEDEX 3  
Tél. 78.60.95.11

**KODAK PATHE Division Copieurs**  
25/29 rue Saurupt  
54000 NANCY  
Tél. 83.51.56.79

**KODAK PATHE Division Copieurs**  
130 Avenue de Lattre de Tassigny  
13273 MARSEILLE CEDEX 9  
Tél. 91.41.01.11

**KODAK PATHE Division Copieurs**  
Immeuble LE TERTIAL  
Rue des Promenades  
59110 LA MADELEINE  
Tél. 20.51.51.60

**KODAK PATHE S.A. Division Copieurs**  
56 Rue du Jeu des Enfants  
67000 STRASBOURG  
Tél. 88.32.32.07

**KODAK PATHE Division Copieurs**  
Avenue Gustave Eiffel Z.I.  
33600 BORDEAUX PESSAC  
Tél. 56.36.43.37

**KODAK PATHE Division Copieurs**  
Immeuble "LE PERIPOLE"  
1, Chemin du Pigeonnier de la Cépière  
31081 TOULOUSE CEDEX

**KODAK PATHE Division Copieurs**  
ISOBUREAU  
1bis rue Julien Videment  
44000 NANTES  
Tél. 40.48.09.44

**KODAK PATHE Division Copieurs**  
I. T. S.  
1 rue de la Champmeslé  
76000 ROUEN  
Tél. 35.88.41.21



# « La Faluche » : le béret des étudiants reconnu officiellement à l'hôtel de ville



Un doyen bien entouré par des Faluchards hauts en couleurs

La faluche a cent ans. Le fameux béret des étudiants, rapporté d'Italie (probablement Bologne) en 1888, connaît actuellement un grand succès dans les facultés. En accueillant le rassemblement qui célébrait son centenaire, les étudiants faluchards rémos ont, une nouvelle fois, montré leur dynamisme.

« Nous, initiés de l'ordre des étudiants, jurons par Bacchus, dieu du vin, par Gambornus, héros du houbion et par François Rabelais, notre illustre prédécesseur, que nous remplirons l'engagement de porter la faluche avec la foi des traditions. Nous mettrons nos talents au service de ceux qui n'en ont pas, aussi bien à la faculté qu'au cours de réjouissances étudiantes. »

Ce serment, tous les faluchards l'ont tenu et se réclament d'une philosophie qui prône le

bien-vivre. « C'est un moyen de nous réunir, un style de vie qui s'adresse à ceux qui font la « bringuette », qui aiment la convivialité ». Guy Daniel est un fervent partisan. « N'oublions pas le côté esthétique de notre béret fort seyent », poursuit celui qui vient d'être nommé grand maître national. Comme lui, ses camarades ont délaissé quelque peu leurs vacances, bien méritées après de « brillants » examens, pour fêter le centenaire.

## La faluche, c'est du sérieux

Après l'accueil des délégations venues de toute la France, les ont plénitude et adopté un code national de la faluche. On ne décore pas sa coiffe sans respecter les règles. Les insignes, les devises, les symboles et autres emblé-

mes ont tous une signification propre. Il ne s'agit pas de faire n'importe quoi. Ainsi, un chameau signifie célébratoire, à l'envers, il devient un « cœur piné dans l'antichambre du mariage ».

Le samedi après-midi, la fanfare paillarda ouvrait un défilé qui conduisit les participants dans le centre ville. Paillard, le repas qui suivit le fut également et la soirée respecta bien l'ambiance générale. Le lendemain les choses prirent une tournure plus officielle avec la réception organisée à l'hôtel de ville. Serge Kochman, adjoint au maire et doyen de la faculté de médecine, recevait toute la troupe dans la salle des fêtes. Il arborait, pour l'occasion, une superbe faluche qui lui avait été offerte par les étudiants.

A l'heure du bilan, on peut

affirmer sans crainte que la faluche restait magnifiquement d'un oubli prolongé. Est-ce un fait de

société ou une mode passagère ? Les voies de l'avenir sont pour l'homme, impénétrables.



# QUEST FRANCE ; BREST :

## Mardi 31 Janvier 1989

### Poussée de la « faluche » en faculté de médecine La tradition a du bon...

La tradition libérine étudiante a choisi le campus Brestois pour redorer son blason. Depuis plusieurs semaines, une horde de joyeux fêtards, qui se tapit en faculté de médecine, témoigne que le passage à l'université ne peut se résu-mer seulement à de nombreuses années de bachotage. Les « faluchards » (c'est ainsi qu'ils se dénomment), qui sont plusieurs dizaines, sont composés pour l'essentiel de carabins.

#### Thèses en toge

Ce ralliement aux panaches des meneurs de la faluche, MM. Yann Choquin et Steve Michel, ne surprendra que les « bleus ». Loin de vant leurs voisins « modernistes », les carabins se placent déjà en pointe et souvent à la limite du dé-

cent lors du traditionnel bizutage annuel. Les souteneurs de thèses qui se font encore en toge symbolisent aussi les efforts de cette faculté pour perpétuer les pratiques héritées des générations antérieures.

Mais avec les « faluchards », la machine infernale à remonter le temps des fêtes a bloqué son compneur sur le 16<sup>e</sup> siècle...

#### Trahi par le bérêt

De ce fait, les initiés arborent le bérêt de velours qui faisait fureur à l'époque dans la région de Bologne. Plus qu'un signe de reconnaissance, ce couvre-chef est avant tout la carte d'identité du « faluchard ». De son aptitude physique pour quelques assauts

inimmables en passant par leurs aptitudes à « lever le coude » et à encalasser les coups, sans oublier des emblèmes qui imposent le respect comme celui de la faculté doit, ils sont originaires, leur parcours et leurs mentions aux examens, bref, tout le cursus universitaire et sentimental de l'étudiant y est matérialisé.

#### Un code d'honneur

Ne croyez pas pour autant que les « faluchards » débrident leurs passions sans retenue. Cette nouvelle race de seigneurs a aussi son code, d'honneur ! Suffisamment strict pour réaliser l'uniformité de la corporation, les 17 articles qu'il renferme autorisent, et même commandent, quelques fantaisies. On peut leur faire confiance...

# Poussée de la « faluche » en faculté de médecine La tradition a du bon...

La tradition libertine étudiante a choisi le campus brestois pour redorer son blason. Depuis plusieurs semaines, une horde de joyeux fêtards, qui se tapit en faculté de médecine, témoigne que le passage à l'université ne peut se résumer seulement à de nombreuses années de bachotage. Les « faluchards » (c'est ainsi qu'ils se dénomment), qui sont plusieurs dizaines, sont composés pour l'essentiel de carabins.

## Thèses en toge

Ce ralliement aux panaches des meneurs de la faluche, MM. Yann Choquin et Steve Michel, ne surprendra que les « bleus ». Loin devant leurs voisins « modernistes », les carabins se placent déjà en pointe et souvent à la limite du dé-

cent lors du traditionnel bizutage annuel. Les soutenances de thèses qui se font encore en toge symbolisent aussi les efforts de cette faculté pour perpétuer les pratiques héritées des générations antérieures.

Mais avec les « faluchards », la machine infernale à remonter le temps des fêtes a bloqué son compteur sur le 16<sup>e</sup> siècle...

## Trahi par le béret

De ce fait, les initiés arborent le béret de velours qui faisait fureur à l'époque dans la région de Bologne. Plus qu'un signe de reconnaissance, ce couvre-chef est avant tout la carte d'identité du « faluchard ». De son aptitude physique pour quelques assauts

innombrables en passant par leurs aptitudes à « lever le coude » et à encaisser les coups, sans oublier des emblèmes qui imposent le respect comme celui de la faculté dont ils sont originaires, leur parcours et leurs mentions aux examens, bref, tout le cursus universitaire et sentimental de l'étudiant y est matérialisé.

## Un code d'honneur

Ne croyez pas pour autant que les « faluchards » débrident leurs passions sans retenue. Cette nouvelle race de seigneurs a aussi son code d'honneur ! Suffisamment strict pour réaliser l'uniformité de la corporation, les 17 articles qu'il renferme autorisent, et même commandent, quelques fantaisies. On peut leur faire confiance...

# NOTES :



NOTES  
MAY 1951



GRANDS MAITRES EN MEDECINE

REIMS : 25/06/1988

Distinction : croix du mérite émaillée blanc, ruban aux couleurs de la discipline surmonté de l'ange aux sourires

Guy DANIEL	Grand Maître National : Médecine
Jocelyne BOUCHET	Distinction remise pour l'ANEPF
Olivier BOURY	Distinction remise pour l'UNECD
François PELLISSIER	Grand Maître Médecine STRASBOURG
Pauline SASSIGNIEUX	Grand Maître Médecine PARIS

MONTPELLIER : 11/1988

Distinction : Croix du Mérite émaillée blanc, ruban velours rouge surmonté d'un écusson du Languedoc

Eric HAVET	Grand Maître Médecine Lille Catho
Christophe BENOIST	Grand Maître Médecine Poitiers
Julie HERZHAFT	Grand Maître Médecine Lyon
Christophe ROBIN	Grand Maître Médecine Bordeaux
Nicolas VELMANS	Grand Maître Médecine Rennes

Distinction : Croix du Mérite émaillée blanc ruban velours rouge

Frédéric SWIERKOSZ	Grand Maître Médecine REIMS, AFEUC
--------------------	------------------------------------

BREST : 19/11/1988

Distinction : Croix du Mérite émaillée blanc ruban velours rouge surmonté d'un écusson de Bretagne

Steve MICHEL	Grand Maître Médecine Brest
--------------	-----------------------------



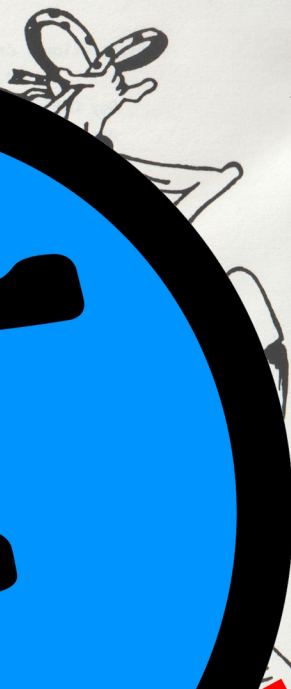

**CENSURÉ**

GRANDS MAITRES EN CHIRURGIE DENTAIRE

Grand Maître National	: Philippe Robert MURPHY
BREST	: Philippe BOUNOURE
MARSEILLE	: Jean-Luc BUENIO
MONTPELLIER	: Emmanuel COHEN
NANTES	: Franck ROUXEL
REIMS	: Christophe PETIT
RENNES	: Bertrand HERVE

Cette liste n'est pas exhaustive..



**CENSURÉ**



## REFLEXIONS SUR LE PORT DE LA FALUCHE DEPUIS REIMS

Depuis un an l'implantation de la faluche a progressé. Elle peut se mesurer à deux paramètres :

- Ventes de faluche : l'exemple lillois éclaire cette progression

En 1987/1988 : 107

En 1988/1989 : 385 (+ 260 %)

- Ventes d'insignes de discipline :

Chiffres communiqués par INSI CNEF (PARIS) - ACEML LILLE Etat Médecine

	86/87	87/88	88/89	LILLE 87/88	LILLE 88/89
Tête de mort sur fémur				49	231
Caducée Mé- decine	530	430	685 (+59%)	93	208 (+123%)
Molaire Chir. Dent.	70	95	140 (+47%)		1
Caducée Pharmacie	365	350	370 (+0,5%)		87
S/total	965	875	1195 (67,32%)		296 (70,31%)
Balance, droit, Sci. Eco., Caducée Mercure Commerce, Para- pluie sciences politiques	} 220	250	335 (+34%)		111 2
Livres et plumes, lettres, palmes sciences	} 120	185	245 (+32%)		3 9
TOTAL	1305	1310	1775 (+35%)		421

La faluche reste implantée dans les professions de santé (67,32%). Il ne tient qu'à nous d'être plus conquérant.

Enfin, je voudrais faire une remarque : trop peu d'associations de médecine ont un badge. Seules BORDEAUX, DIJON, LILLE Etat, LILLE Catho, LIMOGES, LYON, PARIS OUEST, POITIERS, REIMS, STRASBOURG, TOURS, en ont un.

# MARTINEAU S.A.

- CRÉATEUR - ÉDITEUR -

*Fabrique de Bijouterie*



ARTICLES SOUVENIRS  
PUBLICITÉ PAR L'OBJET  
CADEAUX, COMMÉMORATIONS

Médailles  
Porte-Clefs  
Badges...

MARTINEAU S.A.  
91, rte de Rouen  
B.P. 17  
49406 SAUMUR CEDEX - FRANCE

TÉL : 41.67.34.40  
FAX : 41.67.64.66

\*\*\*\*\*



L'adaptation du Code de la Faluche à l'évolution actuelle de l'Université Française entrepris lors du Centenaire de la Faluche à REIMS en juin 1988 voit son achèvement aux Etats Généraux de DIJON. La loi de réforme de l'enseignement supérieur transformant les UER en UFR est maintenant partout appliquée. L'EUROPE est en marche.

Cette année, quelques dernières modifications sont apportées au Code.

La couleur de certaine discipline :

- . Chirurgie Dentaire désire mettre en conformité la couleur de son bandeau de discipline avec la couleur de la toge professorale : le ruban de discipline sera velours violet,
- . Vétérinaire reçoit la couleur bordeaux. Plaide en faveur de cette modification : la couleur bordeaux du calot porté dans les classes préparatoires au concours des écoles vétérinaires : le ruban de discipline sera velours bordeaux.

Modification d'emblème de discipline :

Les études para-médicale reçoivent une emblème : les ciseaux par souci d'égalitarisme avec les autres disciplines.

Clarification des palmes : extension à l'ensemble de la France des coutumes Montpelliéraines.

- . Le major de promotion peut porter sur le ruban de discipline à côté de l'étoile de l'année qu'il vient de brillamment valider une large palme.
- . Les études divisées en cycles se voient attribuées une palme de dimension plus modeste : le succès à l'un des cycles ne constituant pas un diplôme mais une étape obligatoire vers l'obtention du diplôme.
- . La palme croisée de laurier récompensera un diplôme quel qu'il soit thèse, DEUG, Maîtrise, Diplôme d'état...

Distinction au niveau de la faluche entre le privé et le public :

Le satin bleu placé en biais pour l'enseignement public,  
Le satin blanc placé en biais pour l'enseignement privé.

Le changement de faculté entre de plein pied dans le Code :

Si actuellement, les changements de villes universitaires sont rares avec le développement des échanges Européens (ERASMUS) les échanges s'intensifieront.

L'EUROPE comme espace d'échanges :

La création de l'espace Européen de 1992 et au moment où déjà des associations nationales prennent contact avec d'autres étudiants européens, il apparaît logique de différencier l'échelon européen de l'échelon international pour les rubans des délégués.

Une dernière modification n'entrera pas dans le Code de la Faluche. En effet, Montpellier place une pensée sur le chameau placé à 90° lorsque deux êtres éprouvent l'un pour l'autre un amour platonique. L'évolution des moeurs ne plaident pas en faveur d'une telle prise en compte dans le Code. Une telle pratique peut restée officieuse.

Philippe Robert MURPHY  
Grand Maître de la Faluche  
Chirurgie Dentaire

Guy DANIEL  
Grand Maître de la Faluche  
Médecine

# CODE DE LA FALUCHE

Notre béret d'étudiant fut ramené de Bologne en juin 1888, par la délégation française d'un congrès international d'étudiants qui, jalouse de voir le chapeau façon Louis XI des étudiants italiens et la casquette plate des étudiants belges et allemands, décida d'avoir une coiffure spécifique aux étudiants français. Elle adopta le béret de velours des habitants de la région bolognaise, en souvenir du congrès qui fut, paraît-il, magnifique.

## Article I

La faluche est la coiffure traditionnelle des étudiants de France. Elle a remplacé la toque datant du Moyen-Age. Les étudiants français l'ont ramenée de Bologne, lors d'un congrès international d'étudiants où ils adoptèrent le béret de velours des habitants de la région bolognaise (juin 1888).

## Article II

La faluche est portée de nos jours dans certaines facultés, d'une manière habituelle ou à titre exceptionnel, lors de manifestations estudiantines. On ne l'enlève pas, même devant un professeur, sauf s'il a rang de recteur.

## Article III

Escholier, il est interdit de faire de la faluche une succursale de monoprix. Elle doit être le parchemin qui s'enorgueillit toujours de nouvelles richesses de l'histoire de l'étudiant.

## Article IV

L'étudiant doit se conformer à ces dispositions assez larges pour permettre toute fantaisie, assez strictes pour réaliser l'uniformité.

## Article V

La faluche comporte deux parties :

1. Le ruban circulaire (avec ses emblèmes)
2. Le velours noir (avec ses rubans supérieurs).

## Article VI

Le ruban circulaire est à la couleur de la discipline principale. Pour les disciplines secondaires, on placera sur le bord supérieur du ruban de la discipline principale, un ruban plus mince aux couleurs de cette discipline annexe. Voici les couleurs nationalement adoptées, basées sur celles des toges doctorales et professorales des universités françaises :

Médecine  
Pharmacie  
Chirurgie dentaire  
Vétérinaire  
Para-médical  
Droit  
Lettres  
Sciences  
Sciences Politiques

Velours rouge  
Velours vert  
Velours violet  
Velours bordeaux  
Velours rose  
Satin rouge  
Satin jaune  
Satin violet  
Satin bleu et rouge



Ecole Supérieure de Commerce  
Beaux Arts  
Prépas (hypokhâgne, Khâgne...)  
Sciences Economiques

Satin vert et rouge  
Satin bleu  
Satin marron  
Satin orange

## Article VII

Sur le ruban doivent figurer :

### 1. Les baccalauréats :

Bac A ou Philosophie	Lettre "PHI"
Bac B	Lettre "B" (majuscule)
Bac C ou Math-élem.	Lettre "EPSILON"
Bac D ou Science ex.	Lettre "PHI EPSILON"
Bac D'	Lettre "D" (majuscule)
Bac E	Lettre "E" (majuscule)
Bac F	Lettre "F" (majuscule)
Bac G	Lettre "G" (majuscule)
Bac H	Lettre "H" (majuscule)
Bac T ou Technique	Lettre "T" (majuscule)

NB : pour les capacitaires, l'emblème du baccalauréat sera remplacé par la lettre "C" majuscule.

»

### 2. Les emblèmes :

Médecine	Caducée médecine
Pharmacie	Caducée pharmacie
Chirurgie dentaire	Molaire
Vétérinaire	Tête de cheval
Droit	Balance
Lettres	Livre ouvert avec plume
Para-médical	Ciseaux
Sciences	Palmes croisées de chêne et de Laurier
Beaux Arts	Palette et pinceau
Ecole Supérieure de Commerce	Caducée mercure
Hypokhâgne et Khâgne	Chouette à deux faces
P.C.E.M. I	Tête de mort sur deux fémurs croisés
Archéologie	Tête de sphynx

### 3. Les étoiles :

- une étoile dorée par année d'étude (se place en début d'année)
- une large palme placée à côté de l'étoile de l'année pour le major de promotion.
- une étoile argentée pour les années redoublées
- les étoiles de disciplines annexes seront de taille plus petites
- la première étoile sera placée sur un petit ruban disposé de biais de couleur bleue pour les facultés d'état, blanche pour les facultés catholiques, écoles ou instituts privés
- une simple palme à la fin de chaque cycle
- une palme croisée de lauriers pour chaque diplôme universitaire obtenu (DEUG, licence, maîtrise, doctorat, diplôme d'état..)
- une tête de vache (à côté de l'étoile de l'année) pour tout échec aux examens de juin
- une tête de mort sans fémurs (à côté de l'étoile de l'année) pour tout échec définitif dans une discipline.

## Article VIII

Le velours peut comporter :

### 1. Les insignes :

- des associations nationales mono ou pluri disciplinaires
- des associations mono ou pluri disciplinaires de votre ville
- des congrès auxquels vous avez participé : à condition que ceux-ci soient constitués de matériaux nobles (ni carton, ni plastique)
- des villes où vous avez séjourné pour motif étudiant (côté officiel)
- de tous les établissements scolaires auxquels vous avez appartenus
- de tous les clubs auxquels vous avez appartenus et auxquels vous appartenez.

### 2. Votre devise :

En Grec, en Latin, en Français, en Hébreu... s'inscrit en toutes lettres dans la langue correspondante, sur le velours du frontal à l'occipital à la gauche du ruban de province natale.

### 3. Vos armes personnelles :

### 4. Les symboles :

- |                          |   |
|--------------------------|---|
| - cochon                 | Bizuthage :<br>à l'endroit : ne l'a pas été<br>à l'envers : l'a été               |
| - squelette              | à l'endroit : amour de l'anatomie<br>à l'envers : amour de l'anatomie<br>féminine |
| - coq                    | Grande gueule   |
| - bacchus                | Dignité dans l'ivresse  |
| - grappe de raisins      | Amour du bon vin  |
| - bouteille de Bordeaux  | Une par cuite certifiée   |
| - bouteille de Champagne | Une par coma éthylique certifié   |
| - sou troué              | Nuit passée au poste de police<br>pour motifs universitaires                      |
| - abeille                | Travail et minutie *  |
| - chouette               | Oiseau de nuit  |
| - fer à cheval           | Chanceux  |
| - épi de blé et faucille | Chanceux aux examens  |
| - épi de blé             | Radin   |
| - ancre                  | Amour de la navigation  |

- lyre	Amour de la musique
- palette vernie	Amour de la peinture
- plume	Amour de la littérature
- sphynx	Polyglotte
- fleur de lys	Royaliste
- sanglier	Ardennais
- cor de chasse	Grand chasseur devant l'éternel
- poule	Fille très chaude
- chameau	à l'endroit : célibataire à l'envers : coeur pris, dans l'anti-chambre du mariage
- feuille de vigne	Perte de la virginité masculine
- rose	Perte de la virginité féminine
- pendu	Marié (e)
- flèche	Ejaculateur précoce (décernée par la fille)
- épée **	Fin baiseur
- lime**	Acte laborieux et difficile
* Placé sur le ruban d'association : minutie dans le labeur corporatiste	
** Décerné par le ou la partenaire.	

#### 4. Elus au Conseil d'UFR et d'Université :

L'élu placera, du frontal à l'occipital, un ruban de couleur jaune dont l'extrémité occipitale sera laissée libre. Sur ce pendentif seront placées: une grenouille argentée par année d'élection au Conseil d'UFR, une grenouille dorée par année d'élection au Conseil d'université.

#### 5. Les rubans de province et de ville natale :

surmontés des écussons en toile correspondants.

#### Article IX

Lors d'une garde assurée par le carabin, tout passage de vie à trépas sera sanctionné par une faux placée sur le velours noir.



## Article X

Sur le velours figurent aussi les rubans supérieurs :  
de gauche à droite, du frontal à l'occipital :

### 1. Ruban de ville de faculté :

Ruban perpendiculaire à celui de l'association aux couleurs de la ville de faculté, surmonté d'un écusson en toile.

L'étudiant changeant de faculté (France ou étranger) placera parallèlement et en arrière du précédent un ruban, surmonté d'un écusson, aux couleurs de sa nouvelle ville universitaire, et de l'année de changement en chiffres.

### 2. Le ruban de l'association :

Ruban aux couleurs de l'association précisant la place occupée par l'étudiant.

### 3. Pour les représentants des associations :

a) pour les membres du Conseil d'Administration et du Bureau d'Association régionale :

- un ruban aux couleurs de la ville d'élection.

b) pour les élus et délégués au plan national :

- pour les membres du Conseil d'Administration des Associations, unions fédérations nationales : un ruban tricolore.

- pour les membres du bureau : un ruban tricolore avec un filet blanc de chaque côté.

- pour le président : un ruban tricolore avec une bande blanche de chaque côté.

c) pour les élus ou délégués au plan Européen :

- les couleurs de l'EUROPE.

d) pour les élus ou délégués au plan international :

- les couleurs de l'O.N.U.

Le délégué placera le ruban de plus haut grade.

## Article XI

La faluche montpelliéraine se distingue par la présence de quatre crevés aux couleurs de la discipline principale étudiée, divisant ainsi le couvre-chef en quatre parties de velours noir égales : ce "privilege" est réservé aux seuls étudiants de l'université de Montpellier, en hommage à Rabelais qui y fit ses études médicales au XVIème siècle. Il enseigne la médecine à Montpellier qui est la plus ancienne université française (XIIème siècle).

## Article XII

Tout étudiant ayant, au cours de sortie, repas ou soirée, tiré un coup en bonne et due forme, devra mettre à l'intérieur de sa faluche : une carotte, signe de son acte valeureux et digne du grand baisouillard qu'il est. Pour une pipe dûment accomplie : un poireau, et pour l'enculage un navet. Ceci sous l'oeil attentif des anciens, dignes contrôleurs des actes accomplis. Pour tout dépuclage, il aura droit, suivant l'endroit, à deux légumes placés en X. En espérant voir les faluches se transformer durant les années estudiantines, en de véritable potagers.....

## Article XIII

Dans chaque association, il sera procédé à l'élection d'un Grand Maître, choisi parmi ses membres au vu de ses mérites, et dont la tâche principale sera de veiller à l'application des principes de base qui régissent le port de la faluche. Sa distinction est une croix du mérite émaillée blanc soutenue par un ruban aux couleurs de la discipline. Lui seul est en mesure de décerner le bacchus, l'abeille, la chouette et le coq. Il doit, en outre, certifier, avec le concours de trois autres porteurs de faluches, l'acquisition des bouteilles.

## Article XIV

Toute faluche devra être baptisée sous l'oeil attentif du Grand Maître ou des anciens.

## Article XV

La faluche doit être portée dans toutes cérémonies : repas, soirées, sorties estudiantines....

## Article XVI

Toute pucelle effarouchée ou donzelle à la jambe mutine, demandant à voir le potager particulier (intérieur de la faluche) d'un étudiant, devra comme il se doit, en passer par les armes suivant les goûts dudit étudiant, choisissant le lieu, le jour et l'heure.

La faluche représentant la vie d'un étudiant, toute personne mettant une faluche ne lui appartenant pas, devra subir une épreuve qu'aura choisie le propriétaire de la faluche en question.

## Article XVII

La faluche est un attribut qui doit être respecté par tous. Des sanctions pourront être prises pour tout non-respect vis-à-vis d'une faluche. D'autre part, tout étudiant surpris en train de bizuther en début d'année sans être porteur d'une faluche, sera lui-même considéré comme bizuth. Il encourt, à ce titre, les pires sévices.

Centenaire de la Faluche  
REIMS, les 25 et 26 juin 1988.

Approuvé dans sa forme définitive  
Etats Généraux de la Faluche  
DIJON, les 23, 24 et 25 juin 1989.

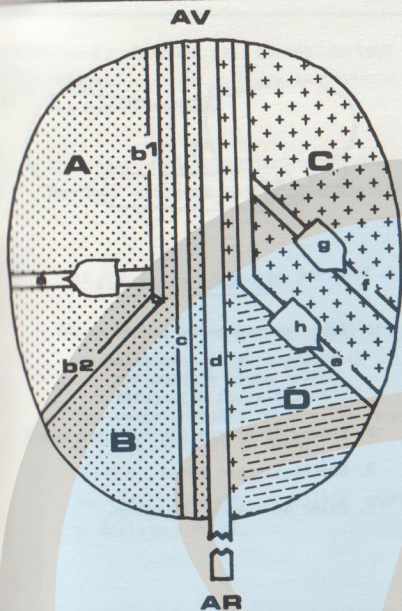

Le ruban circulaire (art. VI et VII) :

- 1 : Armes personnelles d'AT en AR :
  - . insigne de la discipline
  - . BAC + année d'obtention
  - . initiales en majuscules
- 2 : Etoile de bizuth sur ruban en biais
- 3 : Une étoile par année
- 4 : Palme de fin de 1er cycle

Le velours (art. VIII, IX et X)

- A** : côté officiel : titres et insignes officiels (art. VIII, § 1 et X § 1 à 3)
- a) Ruban aux couleurs de la ville de faculté, surmonté de l'écusson en toile
  - b) Ruban d'association :
    - \*b1 : titulaire de la carte : badge ou initiales de l'association
    - \*b2 : élu ou coopté au sein de l'association
    - membre du conseil d'administration : année d'élection
    - membre du bureau : initiales ou badge à la place occupée
    - président : initiale "P" majuscule ou badge
  - c) Ruban des représentants d'associations
  - d) Ruban de conseil d'U.F.R. ou d'université
- B** : côté officiel : (art. VIII § 2 à 4 et X § 4)
- C** : côté personnel : (art. VIII § 2 à 4 et X § 4)
- e) couleurs de la province natale
  - f) couleurs de la ville natale
  - g) écusson de la ville natale
  - h) écusson de la province natale
- D** : côté voyage

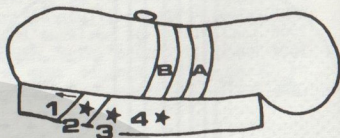
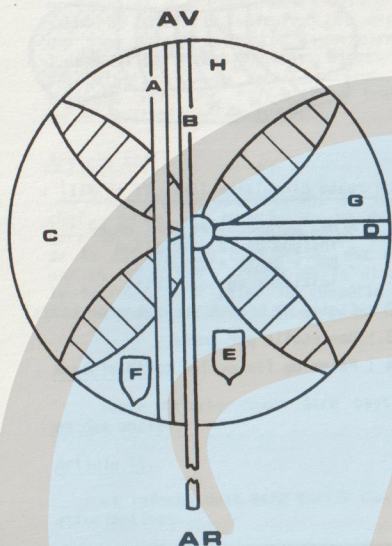

### Le ruban circulaire

1. Armes personnelles : d'AT en AR :
  - . insigne de la discipline
  - . BAC + année d'obtention
  - . initiales en majuscules
2. Etoile de bizuth sur ruban en biais
3. Une étoile par année
4. Palme de fin de 1er cycle.

### LA FALUCHE MONTELLIERAINE

- A : Ruban tricolore pour les représentants nationaux.
- B : Ruban jaune pour les représentants aux conseils d'U.F.R., d'université.
- C : Souvenirs des villes, congrès, colloques .... auxquels vous êtes allés pour motifs estudiantins.  
Echanges et cadeaux inter-corpos.
- D : Ruban du bureau de l'Association à laquelle vous appartenez. Avec sur le ruban : fonctions et années au sein du bureau.
- E : Ecusson de Montpellier et du Languedoc.
- F : Ecusson de province et/ou de ville natale sur rubans de couleurs correspondantes.
- G : Devise.
- H : Vos armes personnelles.

# LE KHALOT

La faluche est portée surtout dans certaines facultés françaises. Le "Khalot" est la coiffure traditionnelle des classes préparatoires aux concours des grandes écoles.

Sans vouloir présenter un code : existe-t-il ? Il est apparu intéressant de vous proposer un "mode d'emploi" afin que nous puissions lire un Khalot.

Le travail qui vous est présenté est réalisé à partir :

- de recueil distribué en début d'année aux étudiants entrant en classes préparatoires au lycée Faidherbe de LILLE,
- de renseignements recueillis auprès des élèves des classes préparatoires du lycée Châtelet de DOUAI,
- de renseignements recueillis auprès de Monsieur TOUSTOU, chapelier, 37 rue de Bellain à DOUAI.

Qu'ils en soient remerciés.



# LE KHALOT

Le Khalot : couvre-chef des élèves en classes préparatoires aux grandes écoles.

Ils sont de couleurs différentes selon les prépas :

- bleu-noir, soutache rouge = taupe
- vert, soutache blanche = agro
- bordeaux, soutache rouge = Véto
- bleu ciel = H.E.C.
- bleu, soutache blanche = kloud
- marron, soutache jaune = khagne

Le Khalot se porte en  $\pi/2$  jusqu'à la Saint-Nicolas.

Sur le khalot se place :

BAZ (bahut) et ville d'origine  
à l'avant du khalot :

- . bande de promotion = taupes uniquement  
193 : jaune ; 194 : rouge ; 195 : jaune. Cube = Vert.
- . étoiles dorées : bizuth = 1 étoile ; carré = +2 ; cube = +2
- . étoiles de fonctions : 2 étoiles argentées par fonctions

C.D.O. : chef d'orchestre

$\Sigma$  : sigma : élève chargé de l'organisation des khôles

Z : zéd : responsable élu par les cubes, chargé des relations avec l'administration, de la vie de la prépa.

tg  $\varphi$  : tangente phi : chargé du moral de la prépa, indique chaque jour au tableau noir le nombre de jour à tirer d'ici les prochaines vacances.

K.S. : ka ess : trésorier de la kläss

P.O. : puceau officiel : par une ficelle de 69cm qu'il a toujours sur lui, vérifie qu'il n'y ait jamais moins de 69 cm entre deux élèves de sexe opposé.

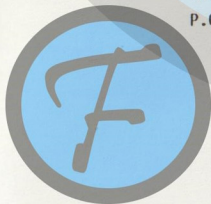

A l'arrière du khalot :

le chiffre de la promotion : pour les taupes uniquement.

bizuth 1988-1989 : 195

nombre d'année écoulée depuis la création de l'école  
polytechnique : 1794

Le surnom :

Le bac :

Bac C :  $\mathcal{E}$

Bac D :  $\mathcal{S}$

Bac E : roue dentée

Divers symboles :

L' $\mathcal{E}$  sert également d'indication sentimentale :

$\omega$  : personne libre

$\mathcal{E}$  : casée mais cherche encore

$\mathcal{M}$  : casée

cochon : à l'endroit : bizuthé

: à l'envers : baptisé

bouteille : à l'endroit : a payé un coup aux anciens

: à l'envers : une cuite

bacchus : 5 cuites

cor de chasse : gagnant la course aux trésors

Le Z valide les cuites, attribut les décorations

Préparations grandes écoles : l'étudiant précise le concours préparé :

X : école polytechnique

étoile et foudre : sup. élec.

abeille : central

aigle : sup. aéro.

épervier : E.N.A.C.

cornue et ballon : écoles de chimie

marteau et maillet : arts et métiers

chameau : mines

épi de blé

carotte

poireau

tête de cheval

} : écoles d'agro

: véto



caducée mercure

: école de commerce

chouette

: hypokhâgne, khâgne

A la fin des prépas :

- $\infty$  : infini : pour l'élève ayant intégré une grande école  
- $\infty$  : moins l'infini : pour l'élève intégrant la faculté  
ou changeant d'orientation  
 $\alpha$  : alpha : admissible l'année précédente.

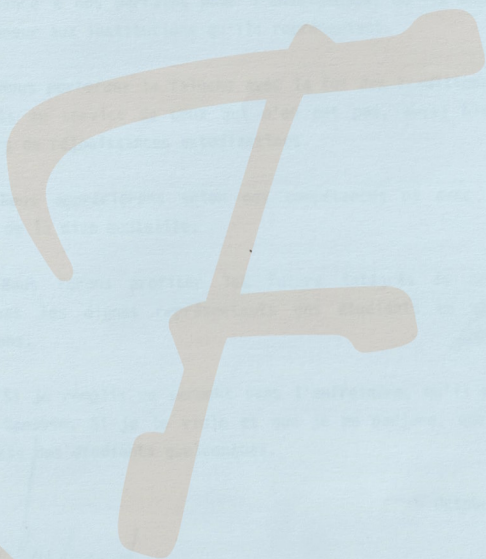

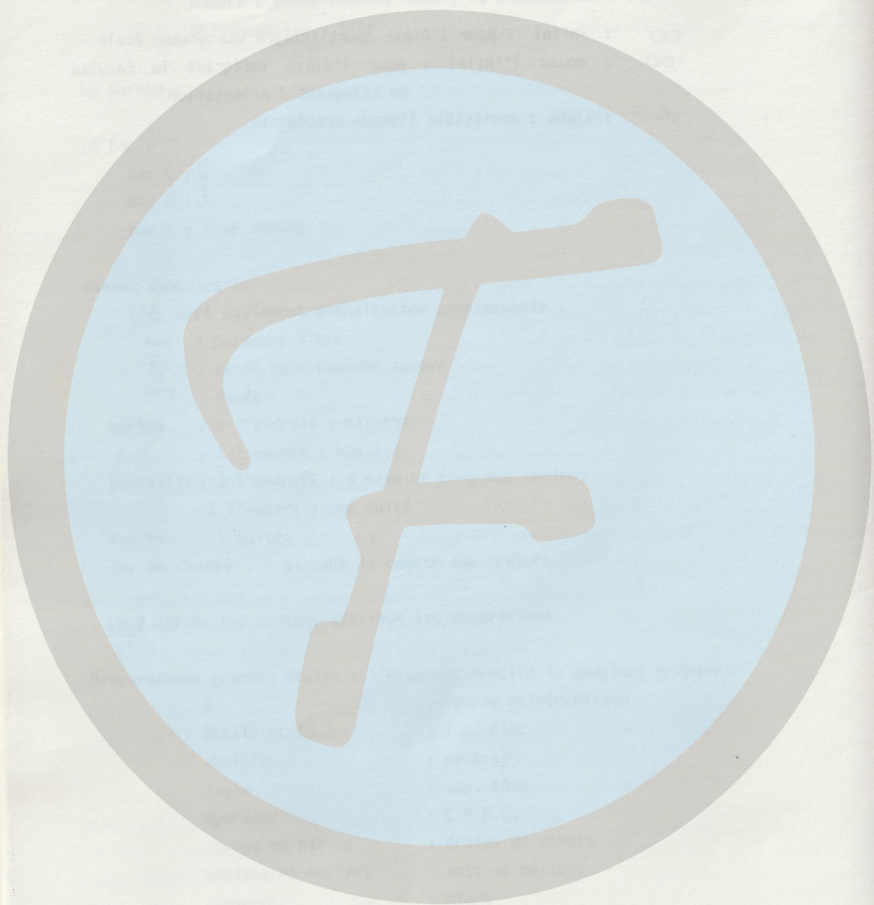

SERMENT DE L'INTEGRE

[REDACTED]

[REDACTED]

[REDACTED]

[REDACTED]

[REDACTED] droit

[REDACTED]

- Octobre 1987 -

Faluchard



REPORT OF A JUDGE

... ..  
... ..  
... ..  
... ..

... ..  
... ..  
... ..

... ..  
... ..  
... ..

... ..  
... ..  
... ..

... ..  
... ..  
... ..

... ..  
... ..  
... ..

... ..  
... ..  
... ..

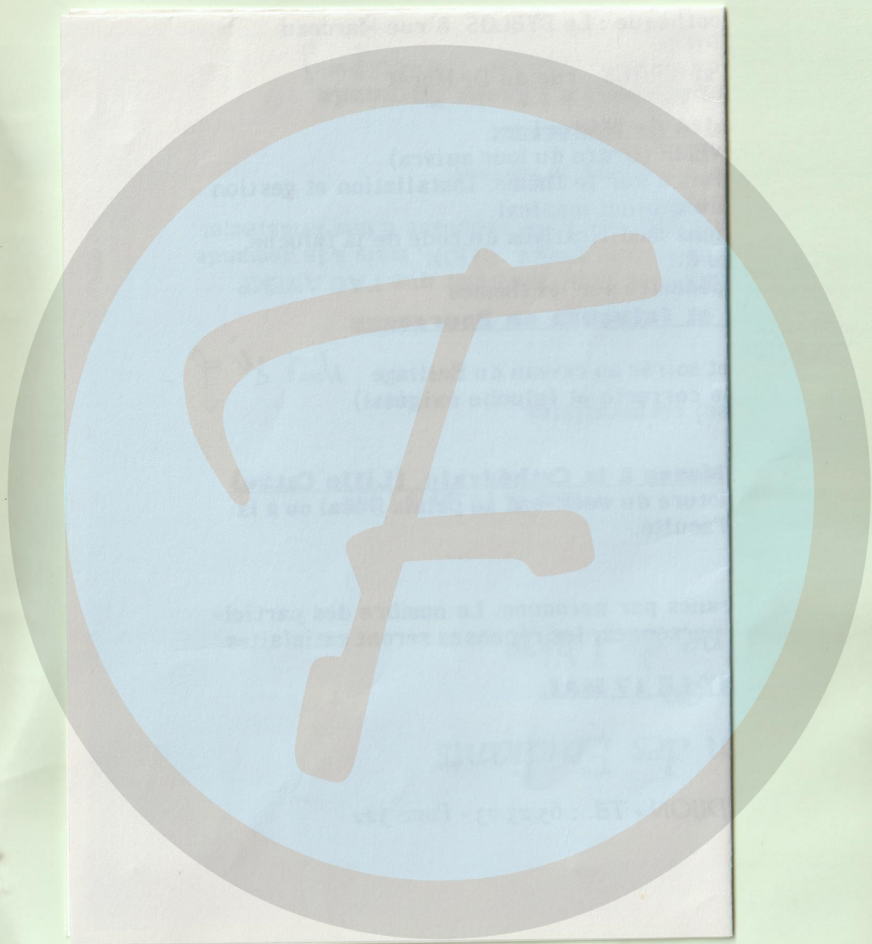



## Corporation des Etudiants en Médecine de Dijon

Dijon, le 17 avril 1989

Chers(es) amis(es) corporatistes,

Nous avons le plaisir de vous confirmer que l'AG ANEMF élargie aux états généraux de la Faluche se déroulera bien à DIJON, mais à la demande de certaines U.F.R. gênées par leurs examens, celle-ci a été repoussé d'une semaine; et se déroulera le week-end du 23 24 25 juin 1989.

Le programme définitif est le suivant:

**Vendredi 23/06: -20 heures: Accueil à l'Etape Burgonde**

Dégustation de vins  
(Accès: cf plan)

*ru de Montigny*

- Soirée en discothèque : Le BYBLOS 8 rue Marceau

- Hébergement au CROUS rue du Dr Maret

**Samedi 24/06: -9 h 30: Faculté de Médecine:**

AG ANEMF (Ordre du jour suivra)  
Conférence sur le thème: Installation et gestion  
du cabinet médical.

Décisions modificatives du code de la faluche.

- 12 h 30: Repas au RU.

- 13 h 30: Rallye pédestre sur les thèmes

**Vins et faluches en Bourgogne**

- 20 h 00: Diner et soirée au caveau du Baillage  
(Tenue correcte et faluche exigées!)

*Nuit si j*

- Nuit au CROUS

**Dimanche 25/06: -11 h 30: Messe à la Cathédrale (Lille Catho)**

- 12 h 30: Cloture du week-end au palais Ducal ou à la  
Faculté.

La participation s'élève à 270 francs par personne. Le nombre des participants extérieurs à Dijon étant limité à 110 personnes, les réponses seront satisfaites en fonction des dates de réception.

**REPOSE IMPERATIVE AVANT LE 17 MAI.**